

Grunnmynd kjallara  
1: 100

Tákn		
GN	= Gólfurfall	Brunatákn
BN	= Þakurfall	EI60
SN	= Svefnurfall	EI90
LR	= Loftþresting	A-EI60
VLR	= Vélfrétt loftþresting	A-EI120
PK	= Póstkassar	REI60
NL	= Neyðarljós	REI120
BO	= Björgunarpop	A-REI120
R	= Reykskiptari	A-REI120
HSL	= Handslökktækni	
UT	= Merktur útgangur	
HV	= Hitaveita	
VV	= Væðaveita	
RR	= Rafmagnveita	
UK	= Útkrani	
DS	= Dyrasími	
		Hurðir
		E30-CS
		E130-CS
		EI60-CS
		Gluggar
		E30
BO	= Felliðgi við björgunarpop	
CS	= Brunaslanga	
CS	= Sligleðsla	
CS	= Sligleðsla út	
CS	= Sligleðsla brunavörðunarkerfis	
CS	= Inntak	
CS	= Bilastæði fyrir fatlaða	

Kjallara 1. hæð 2. hæð 3. hæð 4. hæð 5. hæð 6. hæð Þak

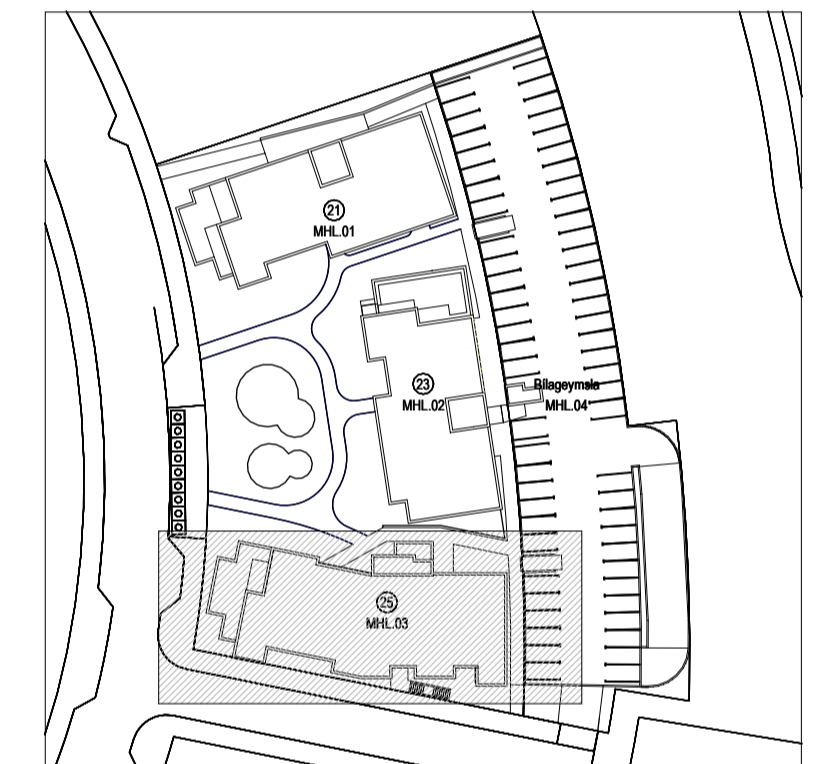

Útg.	Dags.	Lýsing	Nafn
4	23.10.2024	Breytingar í nr. 23 og 25: Rannhurðir verða vengulegar hurðir. Breyting á reyklosum í kjallara nr. 25 og geymslum 03-0029, 03-0030, 03-0031 og 03-0033. Breytingar á eiddósum nr. 25 í íbúðum 03-0103, 0104, 0203, 0204, 0303, 0304, 0403, 0404, 0503, 0504, 0603 og 0604.	LPM

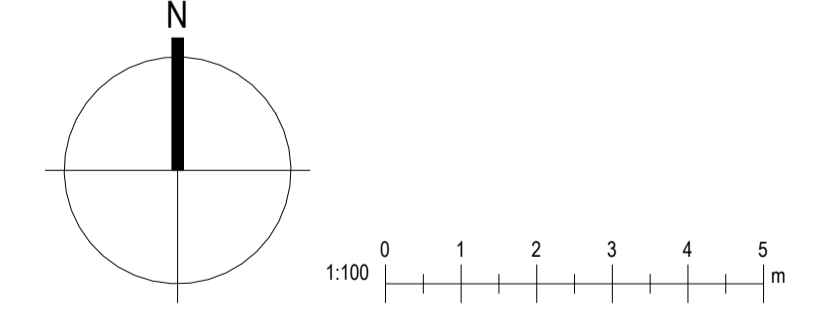

**KRark** Kristinn Ragnarsson arkitekt ehf.  
Hlíðarmáli 19 · 2. hæð · 201 Kópavogur  
S. 564.2265 · krark@krark.is  
Kt. 581298.3589 · www.krark.is

Hringhamar 21  
Hafnarfjörður  
Landeignanúmer: L231981

Grunnmynd kjallara. Mhl. 03	
Fjölbláshús	Aðaluppdrættir-Áfangi 3, Nr. 25 og djúpgæmar
Verknúmer:	21039IF Aðalhönnuður: Kristinn Ragnarsson
Mælikvarði:	1: 100 Kl. 120944.2669
Dagsetning:	14.04.2023 Hönnunarskjóti: Kristinn Ragnarsson
Hönnun:	KR.RCM Kl. 120944.2669
Verkefnaheiti:	RCM Blað: Útgáfa:
Telknað:	PTG A100
Yfirfari:	RCM.LPM 4

Tákn		
GN	= Gólfburfall	Brunatákn
PN	= Þakburfall	Veggir og hæðskil
SN	= Svefnburfall	EI60
LR	= Loftþræsting	A-EI60
VLR	= Vélfrúin loftþræsting	E90
PK	= Póstkassar	A-EI120
NL	= Neyðarjós	A-EI120
BO	= Björgunarpopp	REI60
R	= Reykskyngjart	REI120
HSL	= Handslökktækni	A-REI120
ÚT	= Merkur útgangur	
HV	= Hitaveita	Hurðir
VV	= Vátaveita	E30-CS
RR	= Ráfagnaveita	E30-CS
ÚK	= Útkrani	EI60-CS
DS	= Dyrasími	Gluggar
		E30
BO	= Fellið við björgunarpopp	
	= Brunaslanga	
	= Sligleðsla	
	= Sligleðsla út	
	= Stjórnstöð brunavörðunarkerfis	
	= Inntak	
	= Bilastæði fyrir fatlaða	

Kjallara 1. hæð 2. hæð 3. hæð 4. hæð 5. hæð 6. hæð Þak

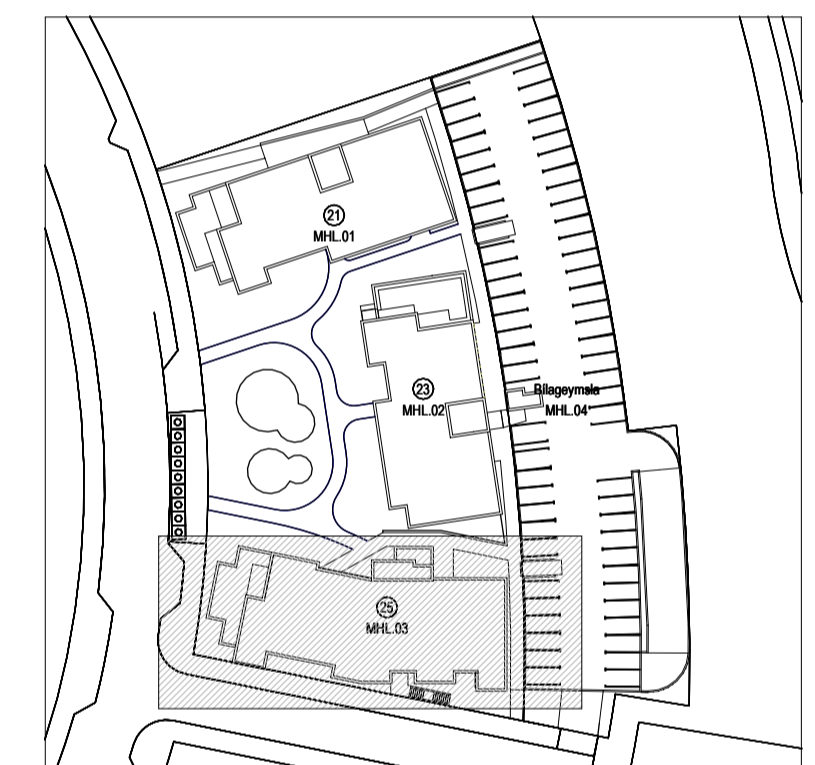

Útg.	Dags.	Lýsing	Nafn
4	23.10.2024	Breytingar í nr. 23 og 25: Rannihurðir verða vanlegar hurðir. Breyting á reyklosun í kjallara nr. 25 og geymslum 03-0102, 03-0103, 03-0031 og 03-0033. Breytingar á eldissum nr. 25 í bóðum 03-0103, 0104, 0203, 0204, 0303, 0304, 0403, 0404, 0503, 0504, 0603 og 0604.	LPM

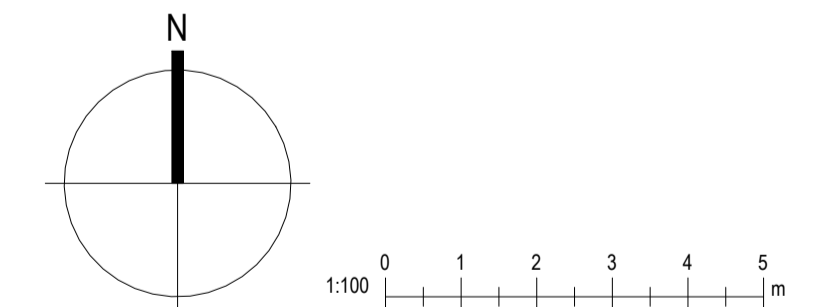

**KRark** Kristinn Ragnarsson arkitekt ehf.  
Hlíðarsmári 19 · 2. hæð · 201 Kópavogur  
S. 564.2265 · krark@krark.is  
Kl. 581298.3589 · www.krark.is

Hringhamar 21  
Hafnarfjörður

Landelgnúmer: L231981

Grunnmynd 1.hæð. Mhl. 03

Fjölbylishúsið	Aðaluppdrættir-Áfangi 3. Nr. 25 og djúpgámar
Verknúmer: 21039IF	Aðalhönnuður: Kristinn Ragnarsson
Mælikvarði: 1:100	Kl. 120944.2669
Dagsetning: 14.04.2023	Hönnunarsjórn: Kristinn Ragnarsson
Hönnun: KR.RCM	Kl. 120944.2669
Verkefnaheiti: RCM	Blad: Útgáfa:
Teiknað: PTG	A101e 4
Yfirfarið: RCM.LPM	



Grunnmynd 1.hæð  
1:100



**Tákn**

GN	= Gólfúrfall	Brunatákn
PN	= Þakúrfall	Veggir og hæðskil
SN	= Svefnúrfall	E160
LR	= Loftstæring	A-E160
VLR	= Vélfrétt loftstæring	A-EI120
PK	= Þóskassar	RE160
NL	= Neyðarjós	REI120
BO	= Björgunarpop	A-REI120
R	= Reykskiptari	
HSL	= Hæðslökktækni	
ÚT	= Merkur útgangur	
HV	= Hitaveita	
VV	= Væðaveita	
RR	= Rafmagnaveita	
ÚK	= Útkrani	
DS	= Dyrasími	
BO	= Felli stigi við björgunarpop	
BR	= Brunaslanga	
SL	= Sligleisla	
SL	= Sligleisla út	
SI	= Stjórnstöð brunavörðunarkerfis	
IR	= Inntak	
FI	= Bilastæði fyrir fatlaða	
		Hurðir
		E30-CS
		E160-CS
		Gluggar
		E30

Kjallara 1. hæð 2. hæð 3. hæð 4. hæð 5. hæð 6. hæð Þak

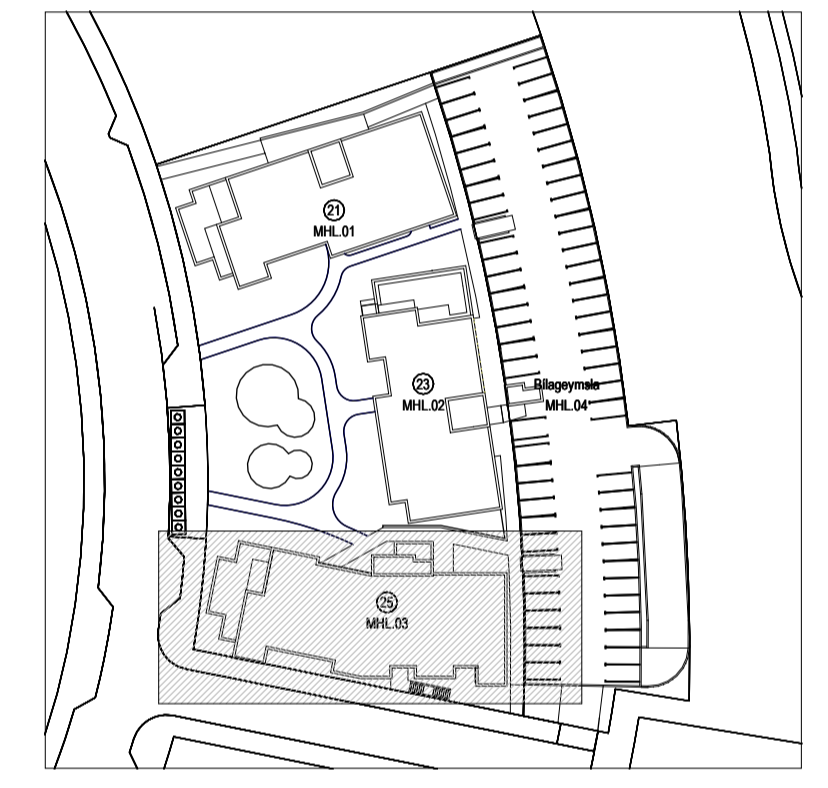

4	23.10.2024	Breytingar í nr. 23 og 25: Rennihúðir verða vengulegar hurðir. Breyting á reyklosun í kjallara nr. 25 og geymslur 03-0209, 03-0200, 03-0031 og 03-0033. Breytingar á eldhúsum nr. 25 í boðum 03-0103, 0104, 0203, 0204, 0303, 0304, 0403, 0404, 0503, 0504, 0603 og 0604.	LPM
Útg.	Dags.	Lýsing	Nafn

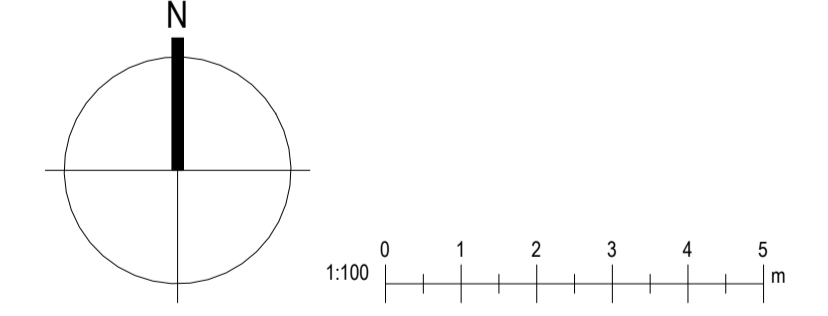

**KRark** Kristinn Ragnarsson arkitekt ehf.  
Hlíðarsní 19 - 2. hæð - 201 Kópavogur  
S. 564.2265 - krark@krark.is  
Kl. 581.298.3589 - www.krark.is

**Hringhamar 21**  
**Hafnarfjörður**

Landeignanúmer: L231981

Grunnmynd 2.hæð. Mhl. 03

Fjölbylishúsið	Aðaluppdrættir-Áfangi 3. Nr.25 og djúpgámar
Verknúmer:	21039IF
Aðalhönnuður:	Kristinn Ragnarsson
Mælikvarði:	1:100
Dagsetning:	14.04.2023
Hönnun:	KR RCM
Verkefnaheiti:	RCM
Bláa:	Útgáfa:
Teiknað:	PTG
Yfirfarið:	RCM,LPM
	<b>A102e</b>
	<b>4</b>

Tákn		
GN	= Gólfburfall	Brunatákn
PN	= Þakburfall	Veggir og hæðskil
SN	= Svefnburfall	E160
LR	= Loftstæring	A-E160
PK	= Þakstassar	A-E120
NL	= Neyðarjás	RE160
BO	= Þjörgunarop	RE120
R	= Reykskiptari	A-REM120
HSL	= Handslökktækni	
ÚT	= Merktur útgangur	
HV	= Hitaveita	
VV	= Vátaveita	
RR	= Rafmagnveita	
UK	= Útkrani	
DS	= Dyrasími	
BO	= Fellið við þjörgunarop	
	= Brunaslanga	
	= Sliggeiðsla	
	= Sliggeiðsla út	
	= Sljómstöð brunavörðunarkerfis	
	= Inntak	
	= Bilastæði fyrir fatasta	
		Hurðir
		E30-CS
		E130-CS
		E160-CS
		Gluggar
		E30

Kjallara 1. hæð 2. hæð 3. hæð 4. hæð 5. hæð 6. hæð Þak

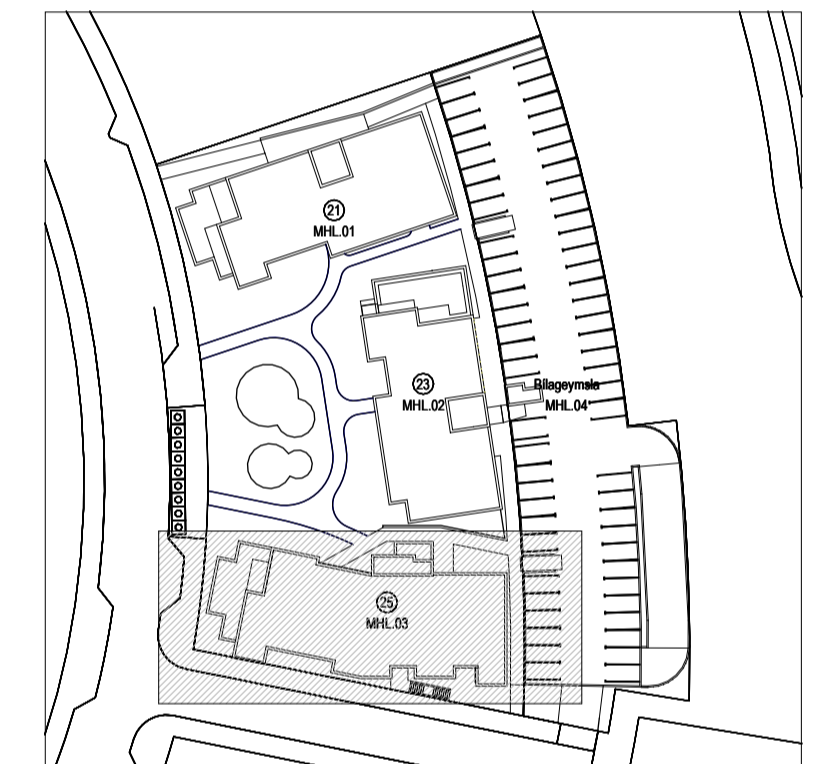

Útg.	Dags.	Lýsing	Nafn
4	23.10.2024	Breyting í nr. 23 og 25: Rannihurðir verða vengulegar hurðir. Breyting á reyklosun í Kjallara nr. 25 og geymslum 03-04029, 03-0300, 03-03031 og 03-03033. Breyting á eldisslum nr. 25 í bóðum 03-0103, 0104, 0203, 0204, 0303, 0304, 0403, 0404, 0503, 0504, 0603 og 0604.	LPM

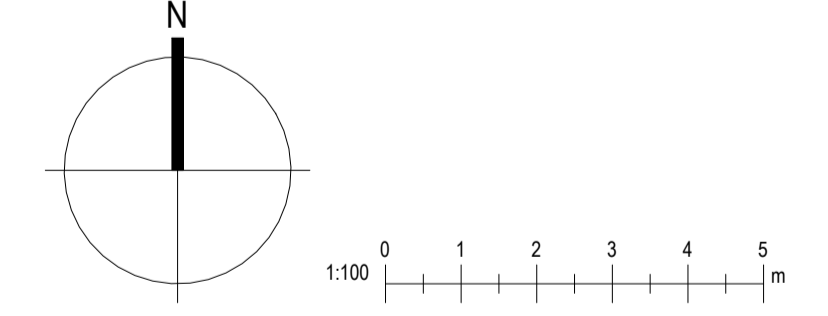

**KRark** Kristinn Ragnarsson arkitekt ehf.  
Hlíðarsní 19 - 2. hæð - 201 Kópavogur  
S. 564.2265 - krark@krark.is  
Kf. 581298.3589 - www.krark.is

Hringhamar 21  
Hafnarfjörður

Landelganúmer: L231981

Grunnmynd 3 og 4. hæð. Mhl. 03	
Fjölbyliðis	Aðaluppdrættir-Áfang 3, Nr. 25 og djúpgæmar
Verknumér:	21039IF
Máilivardi:	1:100
Dagsetning:	14.04.2023
Hönnun:	KR RCM
Verkefnaheiti:	RCM
Telknað:	PTG
Yfirfari:	RCM,LPM
	Blad: Útgáfa: A103c 4

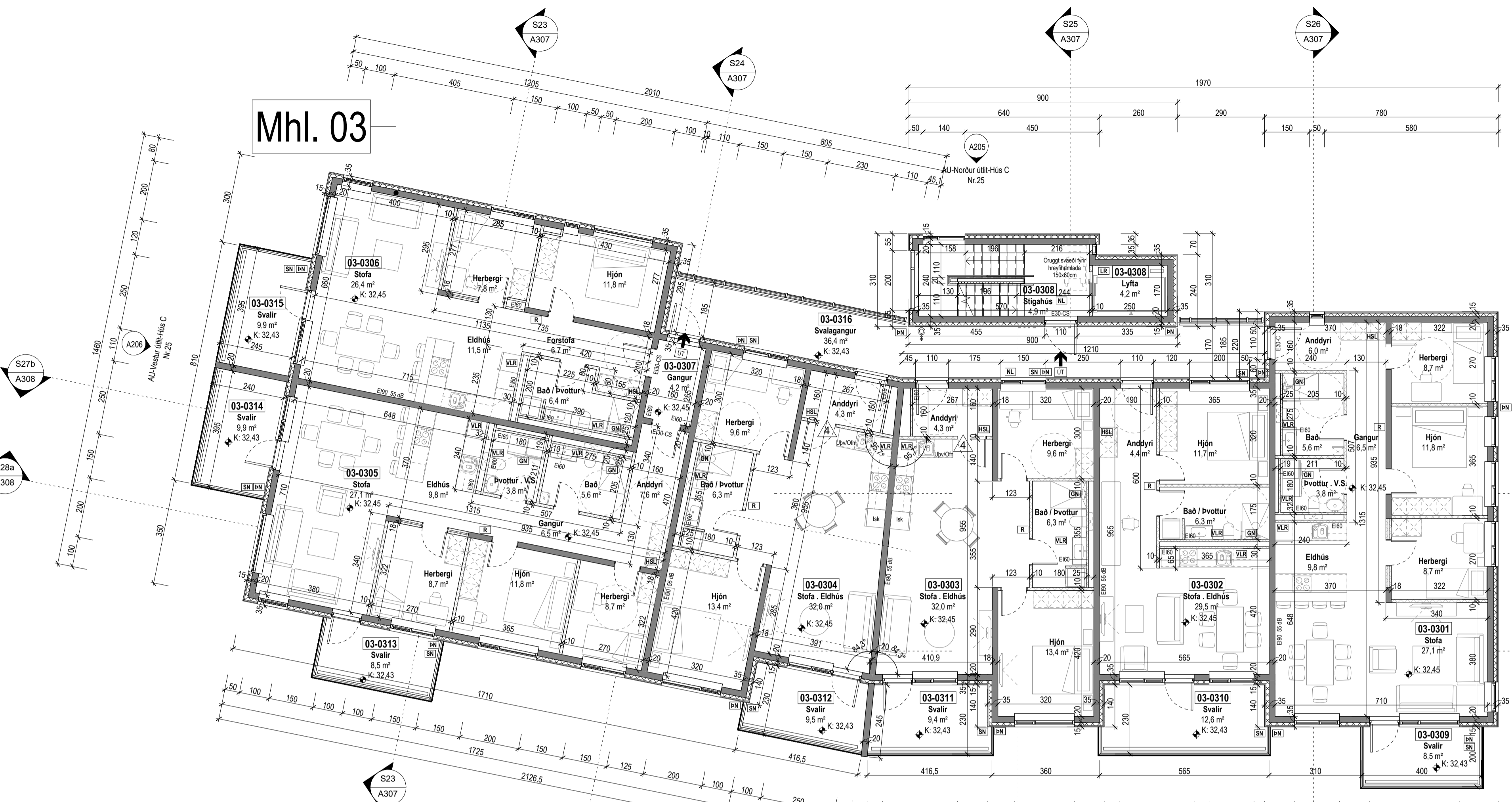

Grunnmynd 3.hæð  
1:100

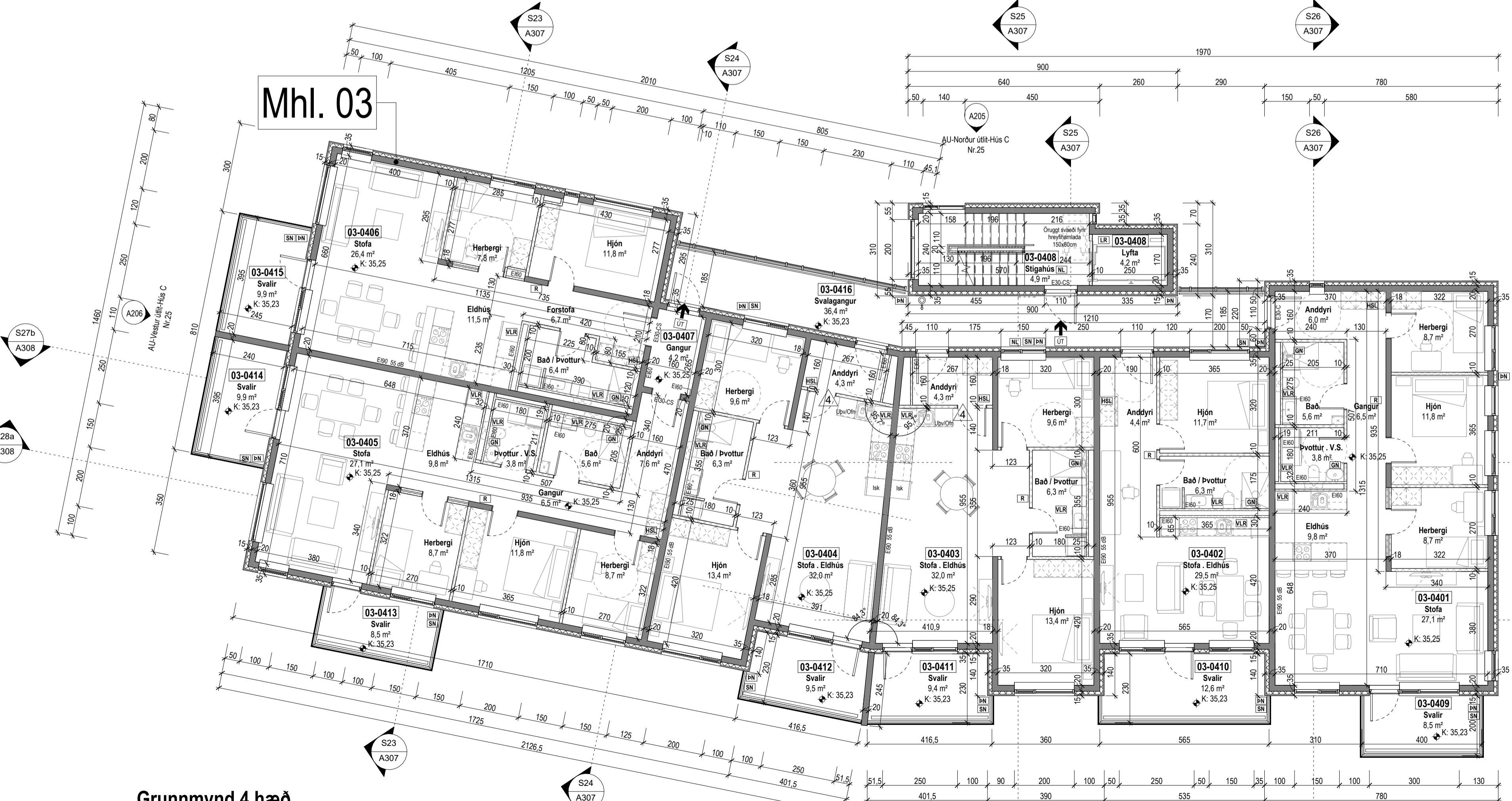

Grunnmynd 4.hæð  
1:100

**Tákn**

GN	= Gólfurfall	Brunatákn
PN	= Þakurfall	Veggir og hæðskil
SN	= Svefnurfall	E60
LR	= Loftfæring	A-E60
VLR	= Vélfrúin loftfæring	A-E120
PK	= Þóskassar	RE60
NL	= Neyðarjós	RE120
BO	= Björgunarpopp	A-REM120
R	= Reykskiptari	
HSL	= Handslökktækni	
ÚT	= Merktur útgangur	
HV	= Hitaveita	
VV	= Vátaveita	
RR	= Rafmagnaveita	
ÚK	= Útkrani	
DS	= Dyrasími	
BO	= Felliþingi við björgunarpopp	
BR	= Brunaslanga	
SI	= Sligleðsla	
SI	= Sligleðsla út	
SI	= Sligleðsla brunavörnarkerfis	
SI	= Inntak	
SI	= Bilastæði fyrir fatasta	
		Hurðir
		E30-CS
		E30-CS
		E60-CS
		E60-CS
		Gluggar
		E30

Kjallara 1. hæð 2. hæð 3. hæð 4. hæð 5. hæð 6. hæð Þak

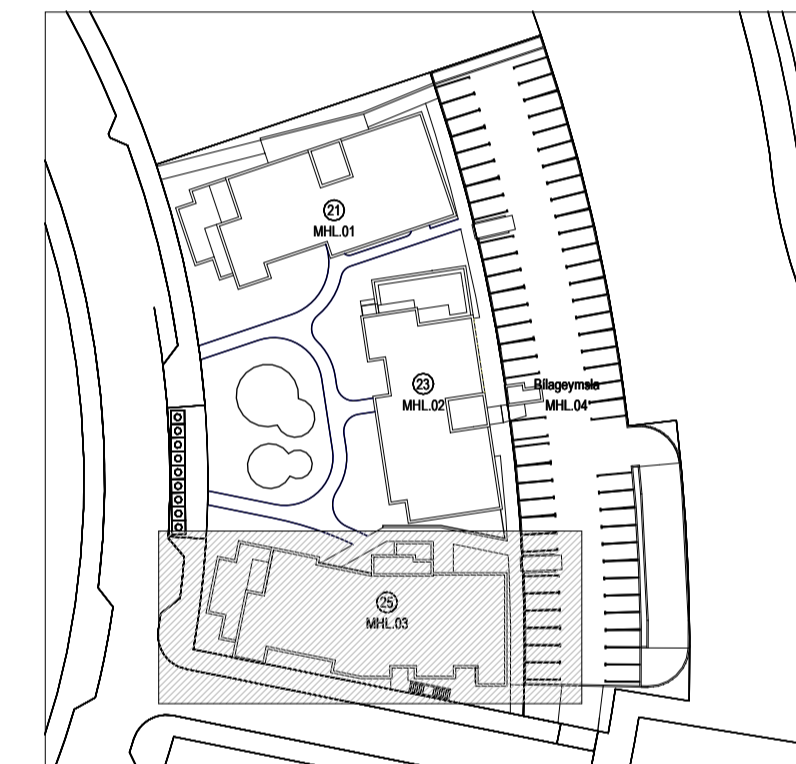

Útg.	Dags.	Lýsing	Nafn
4	23.10.2024	Breytingar í nr. 23 og 25: Rannihurðir verða venjulegar hurðir. Breyting á reyklosun í kjallara nr. 25 og geymslum 03-0209, 03-0300, 03-0301 og 03-0303. Breytingar á eldisslum nr. 25 í bóðum 03-0103, 0104, 0203, 0204, 0303, 0304, 0403, 0404, 0503, 0504, 0603 og 0604.	LPM

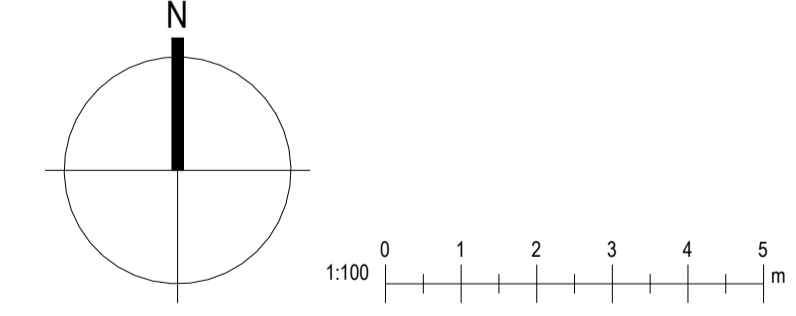

**KRark** Kristinn Ragnarsson arkitekt ehf.  
Hlíðarsmári 19 - 2. hæð - 201 Kópavogur  
S. 564.2265, krark@krark.is  
Kl. 581298.3589 www.krark.is

**Hringhamar 21**  
Hafnarfjörður

Landelganúmer: L231981

Grunnmynd 5 og 6. hæð. Mhl. 03

Fjölbylið	Aðaluppdrættir-Áfangi 3. Nr. 25 og djúpgangur
Verknúmer: 21039IF	Aðalhönnuður: Kristinn Ragnarsson
Máilivardi: 1:100	Kl. 120944.2669
Dagsetning: 14.04.2023	Hönnunartjófr: Kristinn Ragnarsson
Hönnun: KR RCM	Kl. 120944.2669
Verkefnaþjófr: RCM	Blad: Útgáfa:
Telknað: PTG	A104c
Yfirfari: RCM/LPM	4

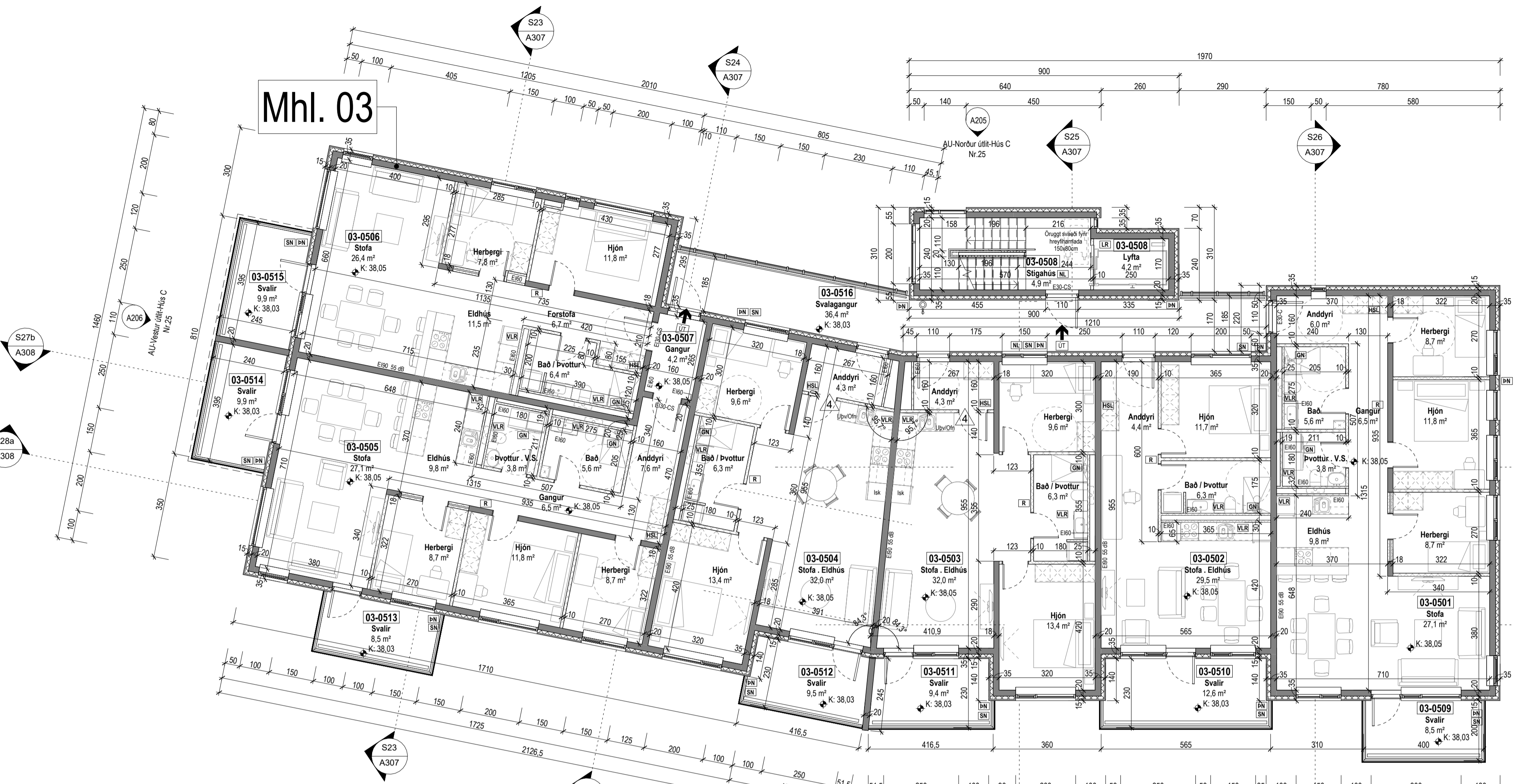

Grunnmynd 5. hæð  
1:100



Grunnmynd 6. hæð  
1:100



**Tákn**

GN	= Gólfburfall	Brunatákn
BN	= Þakburfall	Veggir og hæðskil
SN	= Svafanburfall	E160
LR	= Loftrásing	A-E160
VLR	= Vélknúin loftrásing	A-E120
PK	= Pólkastar	RE160
NL	= Neyðarjós	RE120
BO	= Björgunarpop	A-REIM120
R	= Reykskyngjafi	
HSL	= Handslökktækni	
ÚT	= Merktur útgangur	
HV	= Hitaveita	
VV	= Vátaveita	
RR	= Rafmagnveita	
ÚK	= Útkrani	
DS	= Dyrasími	
BO	= Felli til vöb. björgunarpop	
	= Brunaslanga	
	= Slökkveita	
	= Slökkveita út	
	= Sljómstöð brunavörðunarkerfis	
	= Inntak	
	= Bilastæði fyrir fatlaða	
		Hurðir
		E30-CS
		E130-CS
		E160-CS
		Gluggar
		E30

Snið 27a  
1:100

Snið 27b  
1:100

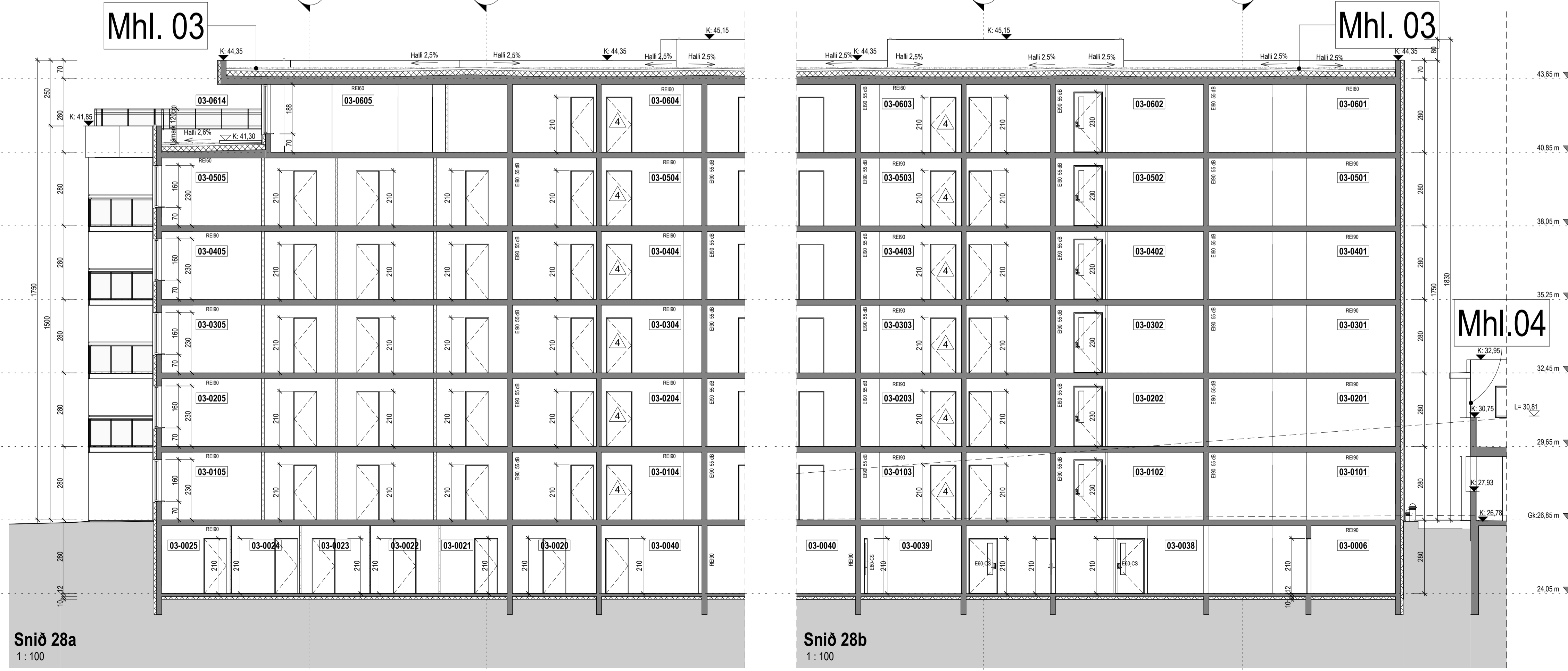

4	23.10.2024	Breytingar í nr. 23 og 25: Rannihurðir verða vengulegar hurðir. Breyting á reyklosum Kjallara nr. 25 og geymslum 03-0029, 03-0030, 03-0031 og 03-0033. Breytingar á aðildum nr. 25 í íbúðum 03-0103, 0104, 0203, 0204, 0303, 0304, 0403, 0404, 0503, 0504, 0603 og 0604.	LPM
Útg.	Dags.	Lýsing	Nafn

**KRark** Kristinn Ragnarsson arkitekt ehf.  
Hlíðarsími 19 - 2 hæð - 201 Kópavogur  
S. 564.2265. krark@krark.is  
Kl. 581298.3589 www.krark.is

Hringhamar 21  
Hafnarfjörður

Landelgögnúmer: L231981

Snið 27 og 28. Mhl. 03

Fjöltyllshús	Aðaluppdrættir-Afangi 3. Nr.25 og djúpgæmar
Verknumér:	21039IF
Aðalhönnuður:	Kristinn Ragnarsson
Málkvarði:	1:100
Kl.:	120944.2669
Dagsetning:	14.04.2023
Hönnunartíðni:	Kristinn Ragnarsson
Hönnun:	KR.RCM
Kl.:	120944.2669
Verkefnaupplýsing:	RCM
Blad:	Útgáfa:
Teiknaði:	PTG
Yfirfarið:	RCM,LPM
	A308
	4



Table with 2 columns: Tákni, and a large empty cell for notes or details.

Main table with columns: D0, D1, D2, D3, D4, D5, D6, D7, D8, D9, D10a, D10b, D11, D12, D13, D14, D15. Includes sub-sections for 'Stærðir' and 'Stærðir'.

Table with columns: Eignarháld, Notkun texti, Y. eignarháld, Notkun texti, Reikni-regla, Eignarháldur. Includes sub-sections for 'Athugasemdir' and 'Sameignir summa'.

Table with columns: Reiknað varmatap háuss, Bykkt einangr., Kröfur byggingarreglugerðar. Includes sub-sections for 'ORKURAMMI' and 'Kuldabryr'.

Table with columns: Botnplata, Hjúptleitr, Þar af: Þak m², Þakgluggar og þakop m², Þar af: Elsti hæðarkot, Ummál ofanjarðar.

Table with columns: Skráningartafli: Hringhamar 21-25, Landeignarnúmer: L231981, Matshlutunúmer: 05, Útgáfa: 5.00, Dags.: 29.10.2022.

Table with columns: Eignarháld, Notkun texti, Y. eignarháld, Notkun texti, Reikni-regla, Eignarháldur.

Table with columns: Botnplata, Hjúptleitr, Þar af: Þak m², Þakgluggar og þakop m², Þar af: Elsti hæðarkot, Ummál ofanjarðar.

KRark logo and contact information for Kristinn Ragnarsson arkitekt ehf. Includes address: Hringhamar 21, Hafnarfjörður.